

FLEXIBLE

FLEXÍVEL/ FLEXIBLE/ FLEXIBLE

For spaces with coworking culture, but with square meter profitability as a priority. A compact and flexible solution that allows you to create both individual and collaborative work zones.

Para espaços com cultura coworking, mas com rentabilização do metro quadrado como prioridade. Uma solução compacta e flexível, que tanto permite criar zonas de trabalho individuais como colaborativas.

Para espacios con cultura de coworking, pero con la rentabilidad del metro cuadrado como prioridad. Una solución compacta y flexible que le permite crear zonas de trabajo individuales y colaborativas.

Pour les espaces avec culture de coworking, mais qui donnent la priorité à la rentabilité du mètre carré. Une solution compacte et flexible qui vous permet de créer des zones de travail individuelles et collaboratives.



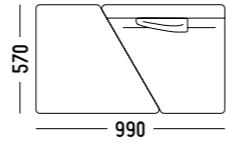

DOMESTIC

DOMÉSTICO/ DOMESTICO/ DOMESTIQUE

You don't have to leave work to feel the comfort of home. Ideal for reviewing articles, reading or simply an introspective break. The support module is flexible, continuous and can become a table or footrest. The inclusion of elements such as the cushion refers to the home environment.

Não deve ser preciso sair do trabalho para sentirmos o conforto de casa. Ideal para fazer revisão de artigos, leitura ou simplesmente uma pausa introspectiva. O módulo de apoio é flexível, contínuo e pode tornar-se uma mesa ou pousa-pés. A inclusão de elementos como a almofada remetem ao ambiente doméstico.

No tiene que abandonar el trabajo para sentir la comodidad del hogar. Ideal para revisar artículos, leer o simplemente un descanso introspectivo. El módulo de soporte es flexible, continuo y puede convertirse en una mesa o reposapiés. La inclusión de elementos como el cojín se refiere al entorno del hogar.

Vous ne devriez pas être obligé de quitter votre travail pour sentir le confort de votre maison. Idéal pour réviser des articles, lire ou simplement une pause introspective. Le module de support est flexible, continu et peut devenir une table ou un repose-pied. L'inclusion d'éléments tels que le coussin fait référence à l'environnement domestique.

INTEGRATED

INTEGRADO/ INTEGRADO/ INTÉGRÉ

For larger spaces, it can become a working area by adding some side tables. By completing 360° it allows each individual to choose the most appropriate visual environment, making the solution more inclusive. It may also be useful for filling dead spaces, such as bypassing typical open-space pillars.

Para espaços mais amplos, pode tornar-se uma zona de trabalho acrescentando algumas mesas de apoio. Ao completar 360° permite que cada indivíduo possa escolher o ambiente visual mais apropriado, tornando a solução mais inclusiva. Poderá ainda ser útil para preencher espaços mortos, como por exemplo, ao contornar pilares de construção típicos dos open-space.

Para espacios más grandes, puede convertirse en un área de trabajo agregando algunas mesas auxiliares. Al completar 360°, permite a cada individuo elegir el entorno visual más apropiado, haciendo que la solución sea más inclusiva. También puede ser útil para llenar espacios muertos, como eludir los pilares de construcción típicos de los open-space.

Pour les grands espaces, peut devenir un espace de travail en ajoutant des tables d'appuit. En complétant à 360°, il permet à chaque personne de choisir l'environnement visuel le plus approprié, rendant la solution plus inclusive. Cela peut également être utile pour combler les espaces morts, comme pour contourner les piliers de construction typiques des espaces ouverts.

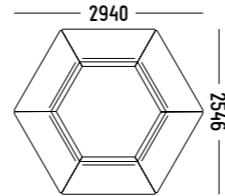

DESIGN BY JOÃO TEIXEIRA

CITY



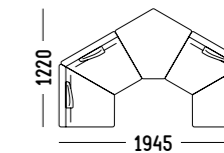

TECHNOLOGIC

TECNOLÓGICO/ TECHNOLOGICO/
TECHNOLOGIQUE

The dynamics that define new and ever more agile workspace layouts find the main driver in technology. Today we are using increasingly portable and advanced gadgets, where access to corporate information is through the cloud. In this sense, the products that furnish the spaces must follow this trend and provide the necessary resources, such as charging docks.

As dinâmicas que definem os novos layouts do espaço de trabalho, cada vez mais ágeis, encontram o principal dinamizador na tecnologia. Atualmente revestimo-nos de gadgets cada vez mais portáteis e avançados, onde o acesso à informação corporativa é feito através da cloud. Nesse sentido, os produtos que equipam os espaços devem acompanhar esta tendência e providenciar os recursos necessários como, por exemplo, pontos de carregamento.

La dinámica que define espacios de trabajo nuevos y cada vez más ágiles encuentra su principal impulsor en la tecnología. Hoy estamos utilizando dispositivos cada vez más portátiles y avanzados, donde el acceso a la información corporativa es a través de la cloud. En este sentido, los productos que equipan los espacios deben seguir esta tendencia y proporcionar los recursos necesarios, como los puntos de carga.

La dynamique qui définit de nouvelles dispositions d'espace de travail plus agiles constitue le principal moteur de la technologie. Aujourd'hui, de plus en plus nous utilisons des gadgets de portables et sophistiqués, permettant d'accéder aux informations de l'entreprise via le cloud. En ce sens, les produits qui équipent les espaces doivent suivre cette tendance et fournir les ressources nécessaires, telles que des points de chargement.

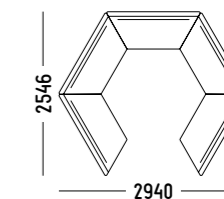
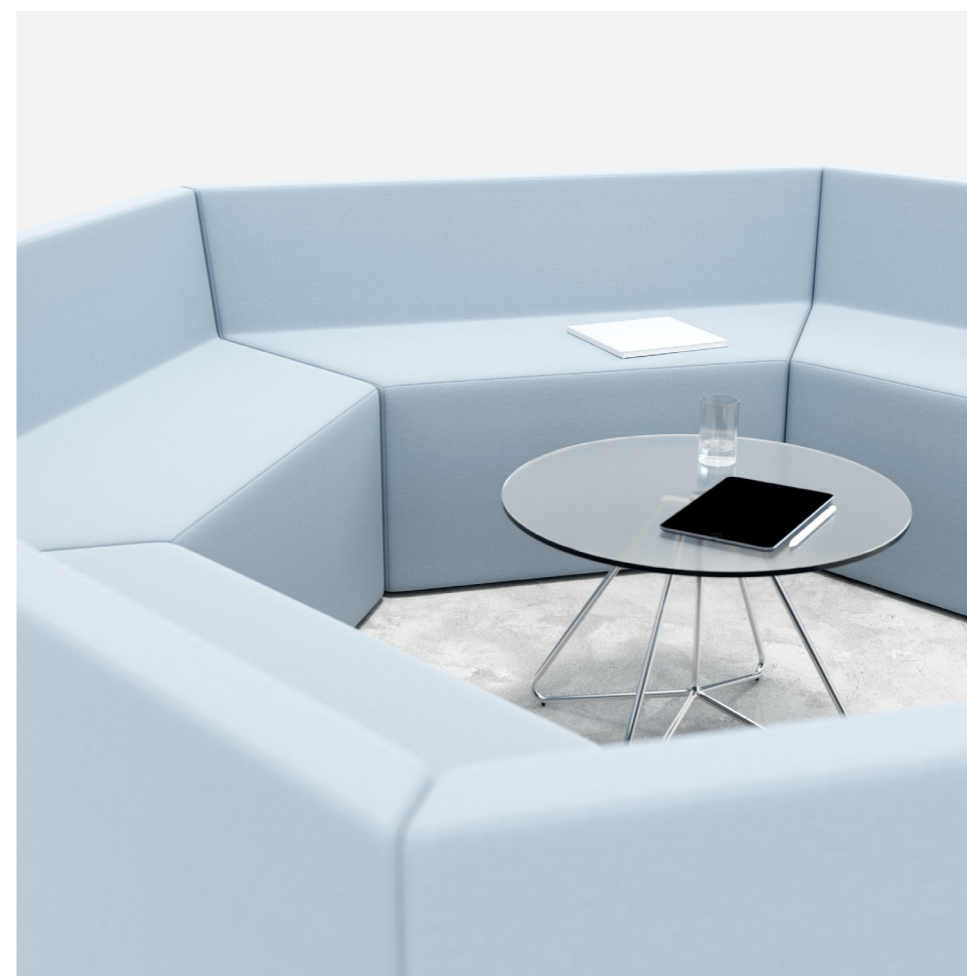

COLABORATIVE

COLABORATIVO/ COLABORATIVO/
COLLABORATIVE

We are, by nature, social creatures, as we spend more time together than alone in the workspace. However, we still work in closed and traditional environments that discourage active participation. We want to claim it all by creating products that are not only open but inviting to brainstorming as well.

Somos, por natureza, um ser social, sendo que passamos mais tempo juntos do que sozinhos no espaço de trabalho. Contudo, ainda trabalhamos em ambientes fechados e tradicionais que desmotivam a participação ativa. Queremos reivindicar tudo isso ao criar produtos que não são apenas abertos, mas, também, convidativos ao brainstorming.

Somos por naturaleza un ser social y pasamos más tiempo juntos que solos en el espacio de trabajo. Sin embargo, todavía trabajamos en entornos cerrados y tradicionales que desalientan la participación activa. Queremos reclamarlo todo mediante la creación de productos que no solo sean abiertos, sino que inviten a un brainstorming.

Nous sommes par nature un être social, mais nous passons du temps ensemble, pas seuls dans l'espace de travail. Par conséquent, dans des environnements fermés et pavés qui découragent la participation active. Nous souhaitons que vous soyez invités à créer des produits non seulement ouverts, mais propices au brainstorming.



Um maple, extremamente versátil que proporciona mais do que um simples momento de espera. O M.400_PLUS confere uma simplicidade e elegância refinada ao seu espaço. Disponível na versão pouf para que se possa adaptar aos mais diversos ambientes.

An extremely versatile sofa that provides more than just a simple waiting time. M.400_PLUS will bring a refined elegance and simplicity to your space. Available in pouf version, this allows that it can adapt to different environments.

Un sofá extremamente versátil que proporciona más que un simple momento de espera. El M.400_PLUS confiere una simplicidad y elegancia a su espacio. Disponible en versión puf, para poder adaptarse a los más diversos ambientes.

Un fauteuil, extrêmement versatile qui proportionne plus qu'un simple moment d'attente. Le M.400_PLUS confère une simplicité et une élégance raffinée à son espace. Disponible en version puf pour qu'il puisse s'adapter aux plus diverses ambiances.

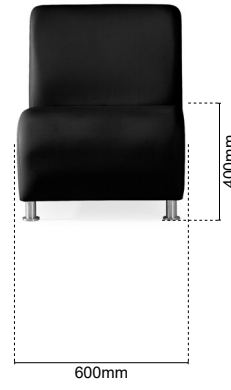
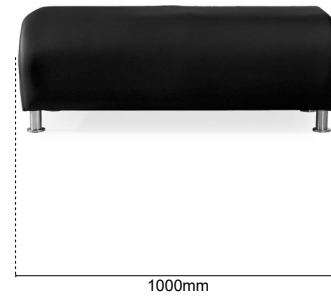
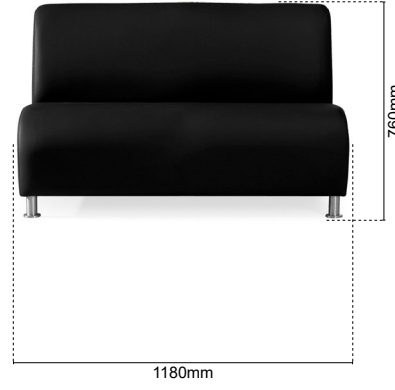
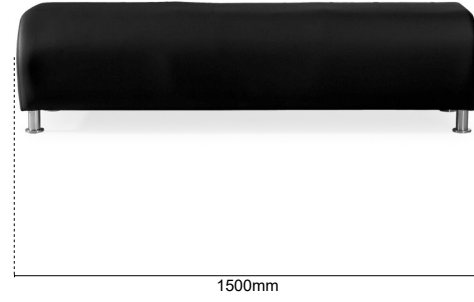





DYNAMIC

DINÂMICO/ DINÁMICO/ DYNAMIQUE

Most passing areas, or dead spaces, are almost always mis-used. The Mush arises as a response to the problem, assuming itself as a light and practical pouf, allowing it to be rearranged at any time. In addition, its characteristic shape makes the spaces more attractive and enjoyable.

Grande parte das zonas de passagem, ou espaços mortos, quase sempre são mal aproveitados. O Mush surge como resposta ao problema, assumindo-se como um pouf leve e prático, permitindo que seja reorganizado a qualquer momento. Para além disso a sua forma característica torna os espaços mais apetecíveis e habitáveis.

La mayoría de las áreas de paso, o espacios muertos, casi siempre se usan mal. El Mush surge como una respuesta al problema, asumiéndose como un pouf ligero y práctico, lo que permite reorganizarlo en cualquier momento. Además, su forma característica hace que los espacios sean más atractivos y habitables.

La plupart des passages, ou espaces morts, sont presque toujours mal utilisés. Le Mush se pose en réponse au problème, se présentant comme un pouf léger et pratique, lui permettant d'être réorganisé à tout moment. De plus, sa forme caractéristique rend les espaces plus attrayants et plus habitables.



DESIGN BY JOÃO TEIXEIRA

MUSH



CONFIGURABLE

CONFIGURÁVEL/ CONFIGURABLE/ CONFIGURABLE

Although it is based on a simple pouf, there is plenty of room for the product to be customized, ensuring even more ways to combine it in different arrangements. Individual or double pouf, with built-in top or with side table, the choices make you want to play.

Apesar de se basear num simples puff, há margem de sobra para que o produto seja customizado, garantindo ainda mais formas de o conjugar em diferentes disposições. Puff individual, duplo, com tampo embutido ou com mesa de apoio, as escolhas dão vontade de brincar.

Aunque se basa en un puff simple, hay mucho espacio para personalizar el producto, lo que garantiza aún más formas de combinarlo en diferentes arreglos. Puff individual, doble, con mesa superior incorporada o lateral, las opciones hacen que quieras jugar.

Bien qu'il soit basé sur un simple pouf, le produit peut être personnalisé, ce qui offre encore plus de possibilités de le combiner. Puff individuel, double, avec plateau intégré ou avec tablette, les choix vous donnent envie de jouer.





DESIGN BY JOÃO TEIXEIRA

MUSH

DIFFERENT

DESIGUAL/ DESIGUAL/ INÉGALE

The symbiosis between pouf and fixed side table makes MUSH more practical and convenient. Excluding the need for an external desk for daily tasks, such as sending an email, allowing you to monetize each square meter. In addition, the fixed side table gives MUSH more character, allowing, for example, small video conferences.

A simbiose do puff com a mesa de apoio fixa torna o produto mais prático e conveniente. Excluindo a necessidade de uma mesa externa para tarefas diárias, como enviar um e-mail, permitindo rentabilizar cada metro quadrado. Para além disso, a mesa de apoio fixa confere ao MUSH mais carácter, permitindo, por exemplo, pequenas videoconferências.

La simbiosis del puff con la mesa auxiliar fija hace que el producto sea más práctico y conveniente. Excluyendo la necesidad de un escritorio externo para las tareas diarias, como enviar un correo electrónico, lo que le permite monetizar cada metro cuadrado. Además, la mesa auxiliar fija le da más carácter a MUSH, lo que permite, por ejemplo, pequeñas videoconferencias.

La symbiose du pouf avec la table d'appuit rend le produit plus pratique. Hors besoin d'un bureau externe pour les tâches quotidiennes, telles que l'envoi d'un courrier électronique, vous permettant de monétiser chaque mètre carré. De plus, la table d'appoint fixe confère plus de caractère au MUSH, ce qui en fait une sorte de chaise avec un rembourrage inhabituel et permet, par exemple, de petites vidéoconférences.

VERSATILE

VERSÁTIL/ VERSÁTIL/ POLYVALENT

The combination between modules is quite versatile, allowing for more linear and geometric configurations, but also more random and dispersed solutions. Its utility can also be greatly exploited and can become a coffee table, a waiting area or a small workspace.

A combinação entre módulos tem bastante versatilidade, permitindo configurações mais lineares e geométricas, mas também soluções mais aleatórias e dispersas. A sua utilidade também pode ser bastante explorada, podendo tornar-se numa mesa de centro, numa zona de espera ou num pequeno espaço de trabalho.

La combinación de módulos es bastante versátil, lo que permite configuraciones más lineales y geométricas, pero también soluciones más aleatorias y dispersas. Su utilidad también se puede explotar en gran medida y puede convertirse en una mesa de café, un área de espera o un pequeño espacio de trabajo.

La combinaison de modules est assez polyvalente, permettant des configurations plus linéaires et géométriques, mais également des solutions plus aléatoires et dispersées. Son utilité peut également être grandement exploitée et peut devenir une table basse, une salle d'attente ou un petit espace de travail.



DESIGN BY ROBERTO ALVES

NEXUS

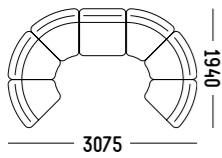

COLABORATIVE

COLABORATIVO/ COLABORATIVO/
COLLABORATIVE

We are, by nature, social creatures, as we spend more time together than alone in the workspace. However, we still work in closed and traditional environments that discourage active participation. We want to claim it all by creating products that are not only open but inviting to brainstorming as well.

Somos, por natureza, um ser social, sendo que passamos mais tempo juntos do que sozinhos no espaço de trabalho. Contudo, ainda trabalhamos em ambientes fechados e tradicionais que desmotivam a participação ativa. Queremos reivindicar tudo isso ao criar produtos que não são apenas abertos, mas, também, convidativos ao brainstorming.

Somos por naturaleza un ser social y pasamos más tiempo juntos que solos en el espacio de trabajo. Sin embargo, todavía trabajamos en entornos cerrados y tradicionales que desalientan la participación activa. Queremos reclamarlo todo mediante la creación de productos que no solo sean abiertos, sino que inviten a un brainstorming.

Nous sommes par nature un être social, mais nous passons du temps ensemble, pas seuls dans l'espace de travail. Par conséquent, dans des environnements fermés et pavés qui découragent la participation active. Nous souhaitons que vous soyez invités à créer des produits non seulement ouverts, mais propices au brainstorming.



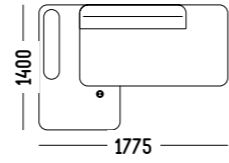

BIOPHILIC

BIOFÍLICO/ BIOFÍLICO/ BIOPHILIQUE

In addition to natural materials such as wood, the presence of plants in the workspace can reduce work stress and increase the productivity of each employee by 15%.

Para além dos materiais naturais, como a madeira, a presença de plantas no espaço de trabalho pode reduzir o stress no trabalho e aumentar a produtividade de cada colaborador em 15%.

Además de los materiales naturales como la madera, la presencia de plantas en el espacio de trabajo puede reducir el estrés laboral y aumentar la productividad de cada empleado en un 15%.

Au-delà les matériaux naturels tels que le bois, la présence de plantes dans l'espace de travail peut réduire le stress au travail et augmenter la productivité de chaque employé de 15%.

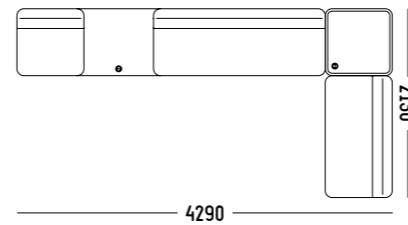

CONTINUITY

CONTINUIDADE/ CONTINUIDAD/ CONTINUITÉ

The disintegration of the traditional sofa is becoming increasingly evident, above all with regard to public space. Today, needs are defined in keywords such as continuity and modularity. Sofas gain new uses and become true working tools, and this requires a more complex development focused on generating different spatial configurations.

A desintegração do sofá tradicional começa a ser cada vez mais evidente, acima de tudo no que diz respeito ao espaço público. Hoje as necessidades definem-se em palavras-chave como, continuidade e modularidade. Os sofás ganham novas utilidades e tornam-se verdadeiras ferramentas de trabalho, e isso obriga a um desenvolvimento mais complexo e focado em gerar diferentes configurações espaciais.

La desintegración del sofá tradicional es cada vez más evidente, sobre todo en lo que respecta al espacio público. Las necesidades actuales se definen en palabras clave como continuidad y modularidad. Los sofás adquieren nuevos usos y se convierten en verdaderas herramientas de trabajo, y esto requiere un desarrollo más complejo centrado en generar diferentes configuraciones espaciales.

La désintégration du canapé traditionnel devient de plus en plus évidente, surtout en ce qui concerne l'espace public. Les besoins actuels sont définis par des mots-clés tels que continuité et modularité. Les canapés gagnent de nouveaux usages et deviennent de véritables outils de travail, ce qui nécessite un développement plus complexe, axé sur la génération de différentes configurations spatiales.



DESIGN BY ROBERTO ALVES

NEXUS



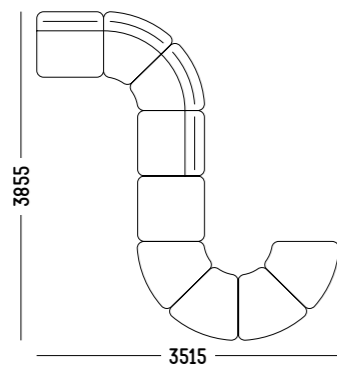

CREATIVE

CRIATIVO/ CREATIVO/ CRÉATIF

In order to stimulate well-being, products should no longer be seen only as utilitarian objects, but should also be recognized as objects capable of enhancing and provoking human relations and, as a consequence, creativity.

Para estimular o bem-estar os produtos devem deixar de ser visto apenas como objetos utilitários, e devem passar a ser, também, reconhecidos como objetos capazes de potenciar e provocar as relações humanas e, como consequência, a criatividade.

Para estimular el bienestar, los productos ya no deberían verse solo como objetos utilitarios, sino que también deberían reconocerse como objetos capaces de mejorar y provocar las relaciones humanas y, como consecuencia, la creatividad.

Pour stimuler le bien-être, les produits ne doivent plus être considérés uniquement comme des objets utilitaires, mais également comme des objets capables d'améliorer et de provoquer les relations humaines et, par conséquent, la créativité.

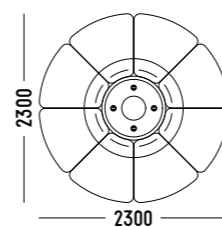

TECHNOLOGIC

TECNOLÓGICO/ TECNOLOGICO/
TECHNOLOGIQUE

The dynamics that define new and ever more agile workspace layouts find the main driver in technology. Today we are using increasingly portable and advanced gadgets, where access to corporate information is through the cloud. In this sense, the products that furnish the spaces must follow this trend and provide the necessary resources, such as charging docks.

As dinâmicas que definem os novos layouts do espaço de trabalho, cada vez mais ágeis, encontram o principal dinamizador na tecnologia. Atualmente revestimo-nos de gadgets cada vez mais portáteis e avançados, onde o acesso à informação corporativa é feito através da cloud. Nesse sentido, os produtos que equipam os espaços devem acompanhar esta tendência e providenciar os recursos necessários como, por exemplo, pontos de carregamento.

La dinámica que define espacios de trabajo nuevos y cada vez más ágiles encuentra su principal impulsor en la tecnología. Hoy estamos utilizando dispositivos cada vez más portátiles y avanzados, donde el acceso a la información corporativa es a través de la cloud. En este sentido, los productos que equipan los espacios deben seguir esta tendencia y proporcionar los recursos necesarios, como los puntos de carga.

La dynamique qui définit de nouvelles dispositions d'espace de travail plus agiles constitue le principal moteur de la technologie. Aujourd'hui, de plus en plus nous utilisons des gadgets de portables et sophistiqués, permettant d'accéder aux informations de l'entreprise via le cloud. En ce sens, les produits qui équipent les espaces doivent suivre cette tendance et fournir les ressources nécessaires, telles que des points de chargement.



SOFT SEATING



Um simples cisne feito de papel promove a criatividade e a execução de uma série de mapas leve, pequena e de linhas vincadas, tal como a arte do Origami; assim surge a linha ORIGEM.

A simple swan made of paper can promote creativity and the execution of a slight and small series of maps with sharp lines, as in the Origami art; this is how the ORIGEM line appeared.

Un simple cisne de papel promueve la creatividad y la ejecución de una serie de sofás leve, pequeña y de líneas marcadas, como el arte del Origami. Así surge la Línea ORIGEM.

Un simple cygne fait de papier promouvoit la créativité et l'exécution d'une série de fauteuils léger, petit et de lignes fermes, tel l'art d'Origami ; ainsi surgit la ligne ORIGEM.

TAMPOS DE MESA / TABLE TOPS / TABLEROS DE MESA / PLATEAUX DE TABLES

124	166	167	B010	350	1076	2451
Preto Black Noir	Cinza Grey Gris	Antracite Anthracite Antracita Anthracite	Branco White Blanco Blanc	Faia Beech Haya Hêtre	Wengé Wenge Wengue Wengue	Carvalho Oak Roble Chêne

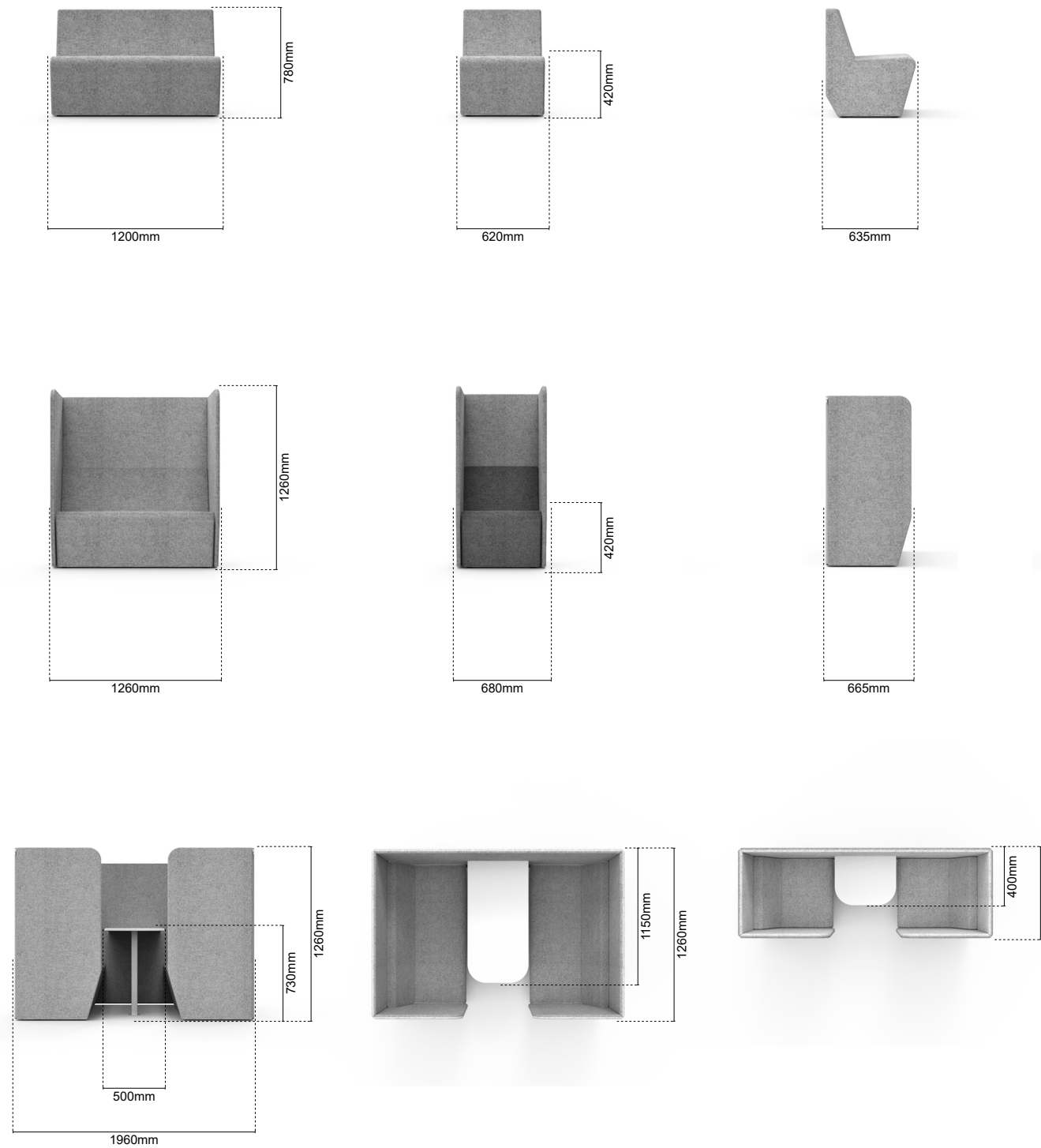







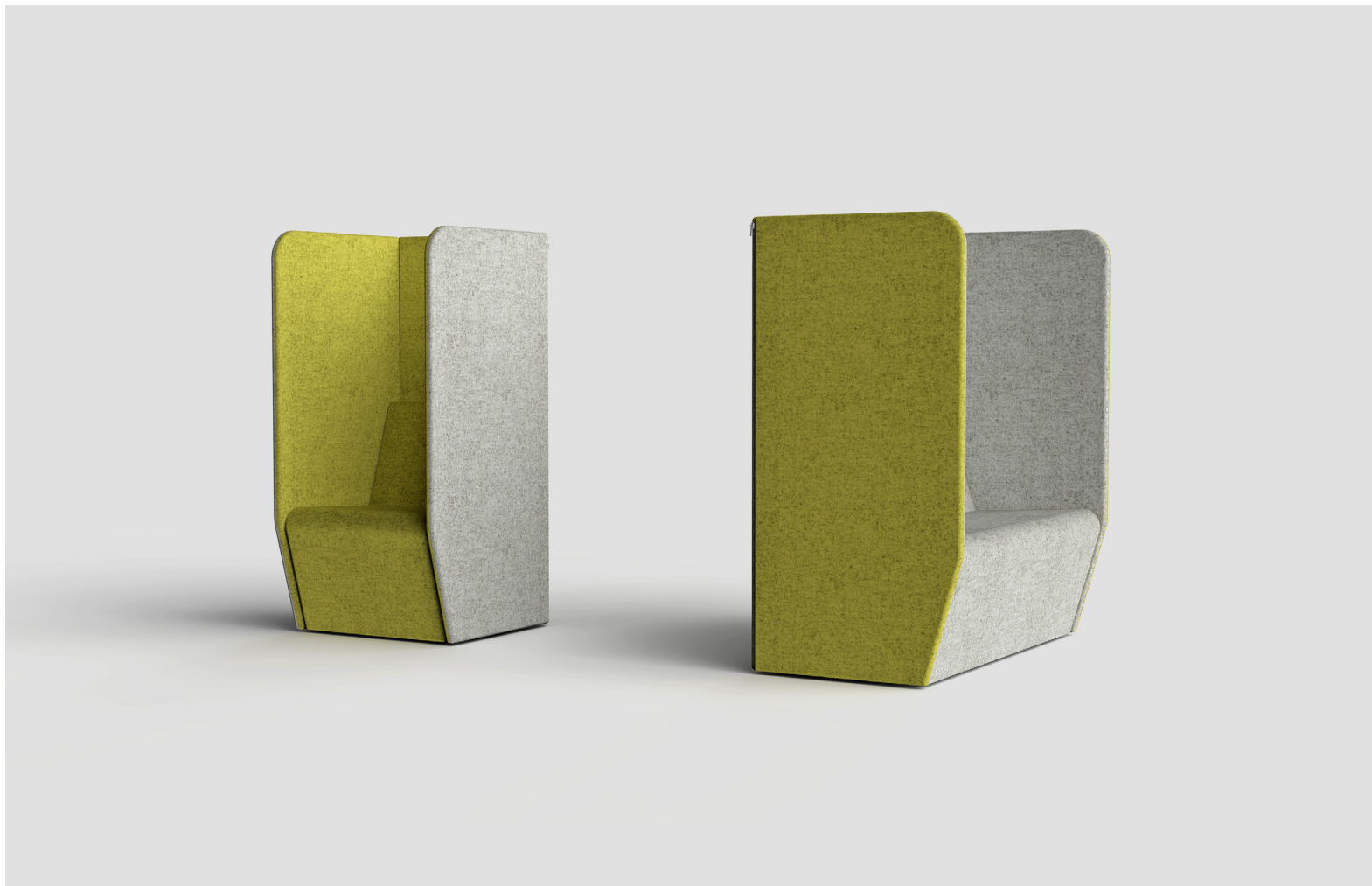



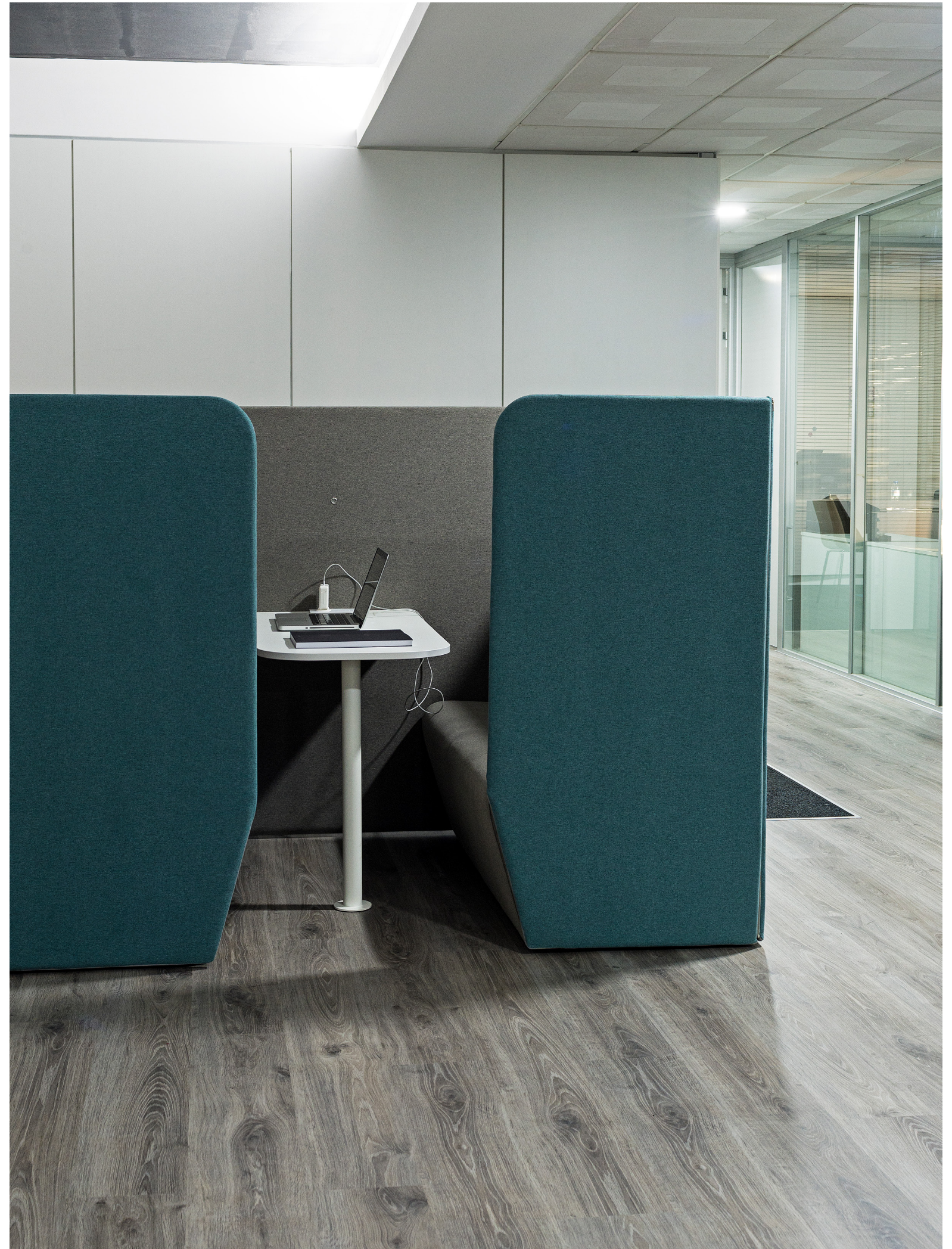
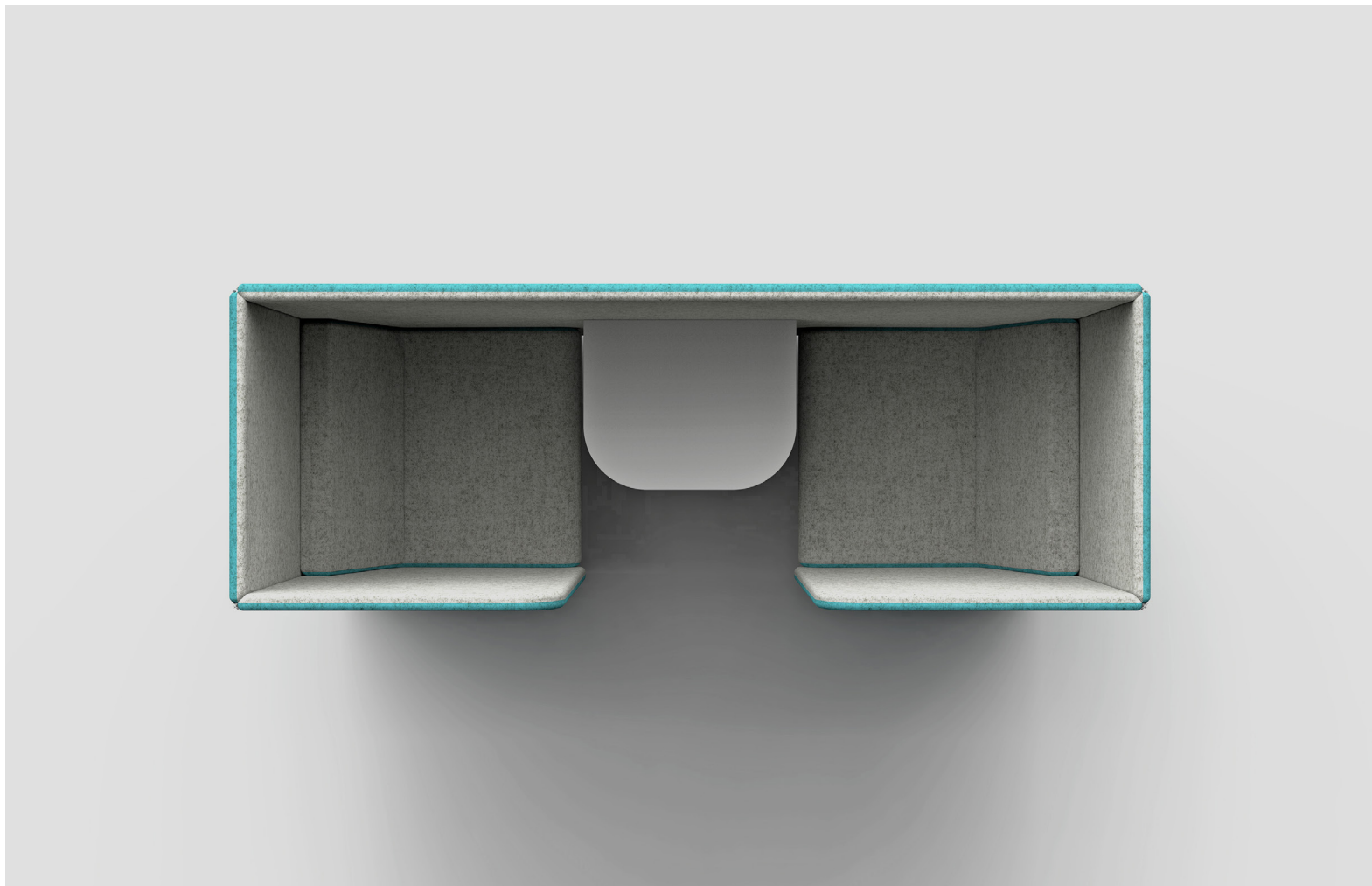



FOCUS

FOCO/ ENFOQUE/ CONCENTRE

People need more than just chairs to become productive. Most offices today are often exposed and open, causing more noise and visual distraction. Origem PhoneBooth comes in response to this new need for workspaces. Designed to be integrated in-between spaces at corporate environments.

As pessoas precisam mais do que só cadeiras para se tornarem produtivas. Atualmente, a maior parte dos escritórios são frequentemente expostos e abertos, provocando mais ruído e distração visual. O Origem PhoneBooth surge como resposta a esta nova necessidade dos espaços de trabalho. Projetado para ser integrado entre-espacos nos ambientes corporativos.

Las personas necesitan más que solo sillas para ser productivos. La mayoría de las oficinas hoy en día a menudo están expuestas y abiertas, causando más ruido y distracción visual. Origem PhoneBooth viene en respuesta a esta nueva necesidad de espacios de trabajo. Diseñado para integrarse entre espacios en entornos corporativos.

Actuellement, nous avons besoin de plus que de simples chaises pour devenir productives. Aujourd'hui, la plupart des bureaux sont souvent exposés et ouverts, ce qui provoque davantage de bruit et de distraction visuelle. PhoneBooth Origin répond à ce nouveau besoin d'espaces de travail. Conçu pour être intégré entre les espaces dans les environnements entreprises.

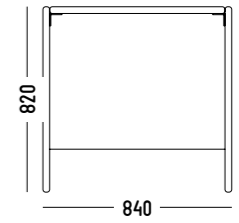

PRIVACY

PRIVACIDADE/ PRIVACIDAD/ INTIMITÉ

As work environments become increasingly dynamic and wider, they also become noisier and colder. Naturally, there must be a balance in everything, and individuality and privacy must continue to be valued in the new layouts of modern offices. The Plug comes in response, and can fit into fast-paced spaces while ensuring privacy, concentration and soundproofing.

À medida que os ambientes de trabalho vão ficando cada vez mais dinâmicos e mais amplos também se vão tornando mais barulhentos e frios. Como é natural, em tudo deve existir um ponto de equilíbrio, e a individualidade e privacidade devem continuar a ser valorizados nos novos layouts do escritório moderno. O Plug surge como resposta, podendo encaixar-se no meio de espaços acelerados, mas assegurando privacidade e isolamento acústico.

A medida que los entornos de trabajo se vuelven cada vez más dinámicos y amplos, también se vuelven más ruidosos y más fríos. Naturalmente, debe haber un equilibrio en todo, y la individualidad y la privacidad deben continuar siendo valoradas en los nuevos diseños de la oficina moderna. El Plug viene en respuesta y puede caber en espacios de ritmo rápido, al tiempo que garantiza la privacidad y la insonorización.

À mesure que les environnements de travail deviennent plus dynamiques et plus vastes, ils deviennent également plus bruyants et plus froids. Naturellement, il doit y avoir un équilibre entre tout, l'individualité et la vie privée doivent continuer à être valorisées dans les nouvelles dispositions du bureau moderne. La fiche répond en conséquence et peut s'intégrer dans des espaces à rythme rapide, tout en garantissant confidentialité et insonorisation.



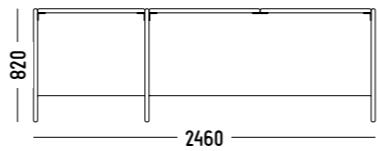

CONTINUITY

CONTINUIDADE/ CONTINUIDAD/ CONTINUITÉ

Plug is a modular panel system that allows the construction of several layouts. Giving birth to small island solutions for individual or collaborative work. But there is more, through the joining pieces and composition of its panels the system can continue to grow as needed.

O Plug resume-se a um sistema de painéis com carácter modular e permite a construção de diversos layouts. Dando origem a soluções de pequenas ilhas de trabalho individual ou colaborativo. Mas há mais, através das peças de união e composição dos painéis o sistema pode continuar a crescer conforme as necessidades.

Plug es un sistema de paneles modulares y permite la construcción de varios diseños. Dando lugar a pequeñas soluciones basadas en islas para el trabajo individual o colaborativo. Pero hay más, a través de las piezas de unión y la composición de los paneles, el sistema puede continuar creciendo según sea necesario.

Le Plug est un système de panneaux modulaires et permet la construction de plusieurs dispositions. Donne lieu à des solutions de petites îles pour le travail individuel ou collaboratif. Mais il y a plus, grâce aux pièces de jonction et à la composition des panneaux, le système peut continuer à se développer selon les besoins.



DESIGN BY ROBERTO ALVES
PLUG

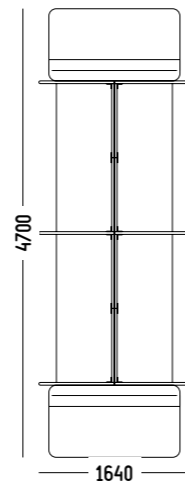

CONNECTIVITY

CONECTIVIDADE/ CONECTIVIDAD/
CONNECTIVITÉ

In addition to integrating with other Cadeinor products, such as some soft-seating models, Plug is the ideal system for transitioning from the most individual and private to the most collective and shared workspaces.

Para além da integração com outros produtos Cadeinor, como é o caso de alguns modelos soft-seating, o Plug é o sistema ideal para efetuar a transição entre postos de trabalho, desde o mais individual e privado, até ao mais coletivo e partilhado.

Además de integrarse con otros productos Cadeinor, como algunos modelos soft-seating, el Plug es el sistema ideal para la transición de lo más individual y privado a lo más colectivo y compartido espacio de trabajo.

Au-delà l'intégration avec d'autres produits Cadeinor, tels que certains modèles de sièges souples, Plug est le système idéal pour passer du plus individuel et privé au plus collectif et partagé.

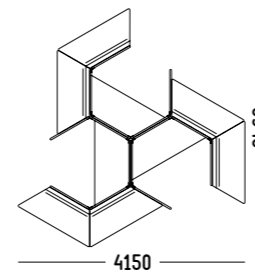

PERSONALITY

PERSONALIDADE/ PERSONALIDAD/
PERSONALITÉ

Plug has so much personality that it allows the construction of 90° or 120° angle-based configurations, ensuring greater adaptability to each space and user. The fact that it can be integrated with the soft-seating collection makes the system even more convenient and can be used as a starting point for the design of public spaces.

O Plug tem tanta personalidade que permite a construção de configurações baseadas em ângulos de 90° ou 120°, garantindo uma maior adaptabilidade a cada espaço e utilizador. O facto de poder ser integrado com a coleção soft-seating torna o sistema ainda mais conveniente, podendo ser utilizado como um ponto de partida na idealização de espaços públicos.

Plug tiene tanta personalidad que permite la construcción de configuraciones basadas en ángulos de 90° o 120°, asegurando una mayor adaptabilidad a cada espacio y usuario. El hecho de que pueda integrarse con la colección de soft-seating hace que el sistema sea aún más conveniente y puede usarse como punto de partida para el diseño de espacios públicos.

Le Plug a tellement de personnalité qu'il permet la construction de configurations angulaires à 90° ou 120°, assurant une plus grande adaptabilité à chaque espace et à chaque utilisateur. Le fait qu'il puisse être intégré à la collection de sièges moelleux rend le système encore plus pratique et peut être utilisé comme point de départ pour la conception d'espaces publics.



DESIGN BY ROBERTO ALVES

PLUG





Com uma linguagem sóbria, moderna e apelativa o sistema Posh reconhece as novas necessidades e exigências de mercado. Assim, desdobra-se numa linha que consiste em oferecer uma alternativa ao sofá convencional, revestindo-se com um total de três painéis que conferem uma maior privacidade ao indivíduo, servindo também para isolamento acústico.

With a sober, modern and appealing language the Posh system recognizes the new needs and requirements of the market. Thus, it unfolds in a line that consists of offering an alternative to the conventional sofa, covering itself with a total of three panels that give a greater privacy to the individual, also serving for acoustic insulation.

Con un lenguaje sobrio, moderno y atractivo, el sistema Posh reconoce las nuevas necesidades y exigencias del mercado. Así, se desdobra en una línea que consiste en ofrecer una alternativa al sofá convencional, revistiendo con un total de tres paneles que confieren una mayor privacidad al individuo, sirviendo también para aislamiento acústico.

Avec un langage sobre, moderne et attrayant, le système Posh reconnaît les nouveaux besoins et exigences du marché. Ainsi, il se déroule dans une ligne qui consiste à offrir une alternative au canapé classique, se couvrant d'un total de trois panneaux qui donnent une plus grande intimité à l'individu, servant également à isolation acoustique.

TAMPOS DE MESA / TABLE TOPS / TABLEROS DE MESA / PLATEAUX DE TABLES

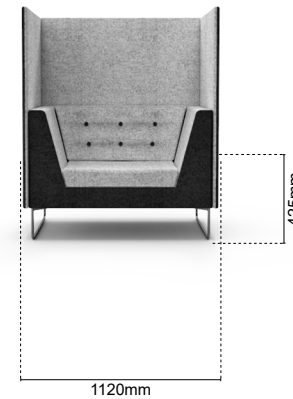
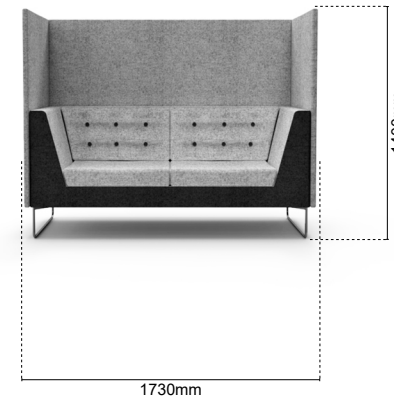
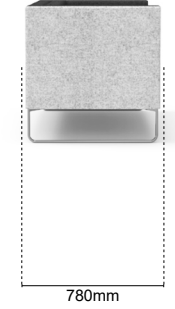
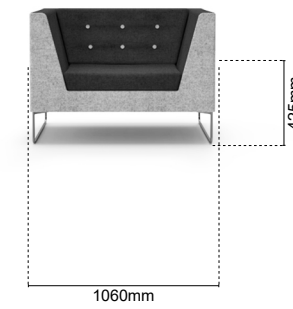
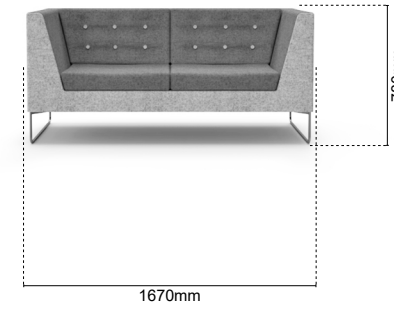
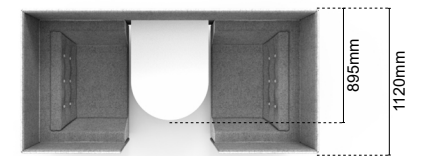
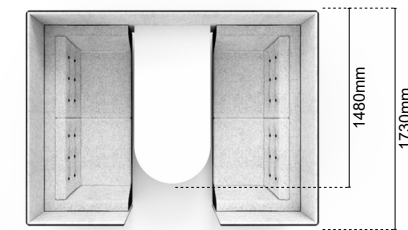
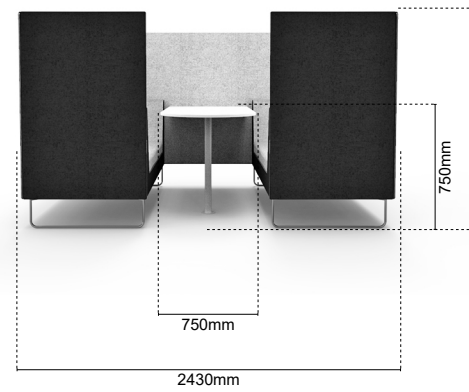













WAIT XL

SUSTAINABILITY SUSTENTABILIDADE

Since 2016, according to Archiproducts statistics, wood has been one of the most widely used materials in workspace equipment. A material that makes products more environmentally conscious, and warmer from a human point of view. Now as an option for our Wait XL.

É já desde 2016, segundo estatística da Archiproducts, que a madeira tem sido um dos materiais mais utilizados nos equipamentos do espaço de trabalho. Um material que torna os produtos mais conscientes de um ponto de vista ecológico, e mais quentes de um ponto de vista humano. Agora como opção para a nossa Wait XL.



SUSTENTABILIDAD DURABILITÉ

Desde 2016, según las estadísticas de Archiproducts, la madera ha sido uno de los materiales más utilizados en los equipos del espacio de trabajo. Un material que hace que los productos sean más conscientes del punto de vista ambiental y más cálidos desde el punto de vista humano. Ahora como una opción para nuestro Wait XL.

Depuis 2016, selon les statistiques d'Archiproducts, le bois est l'un des matériaux les plus largement utilisés dans les équipements de travail. Un matériau qui rend les produits plus écologiques et plus chauds du point de vue humain. Maintenant en option pour notre Wait XL.